

Sun Odyssey 389



Sun Odyssey 419



Sun Odyssey 449

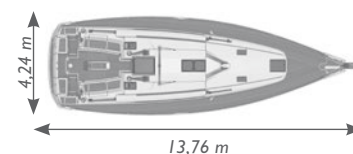
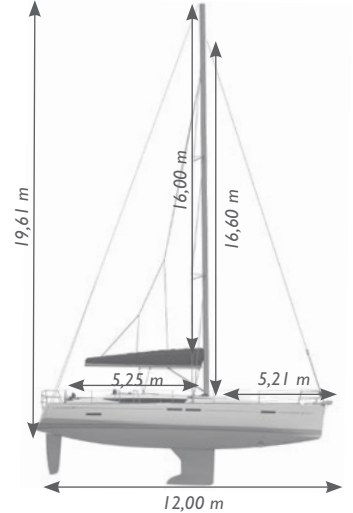
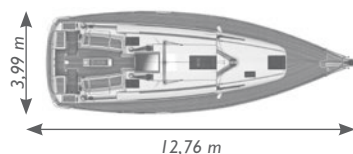
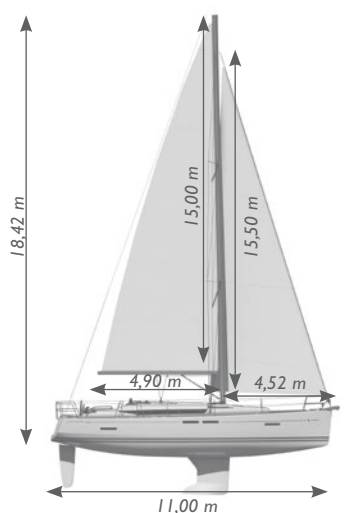
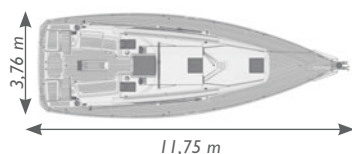
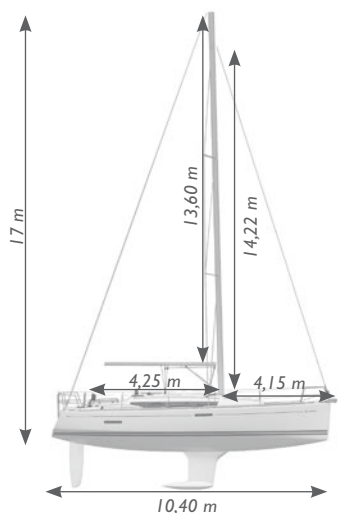

Omologazione CE

	SO 389	SO 419	SO 449
DATI TECNICI			
Lunghezza fuori tutto con delfiniera	11,75 m	12,76 m	13,76 m
Lunghezza f.t.	11,34 m	12,34 m	13,34 m
Lunghezza scafo	10,98 m	11,99 m	12,99 m
Lunghezza al galleggiamento	10,40 m	11,00 m	12,00 m
Larghezza	3,76 m	3,99 m	4,24 m
Dislocamento a vuoto con chiglia di serie	6700 kg	7860 kg	9640 kg
Immersione con chiglia in ghisa con bulbo e rivestimento esterno in resina epossidica	1,95 m	2,10 m	2,20 m
Peso chiglia di serie	1775 kg	2260 kg	2850 kg
Immersione con chiglia ridotta in ghisa con bulbo e rivestimento in resina epossidica (SO 389 : doppio timone)	1,50 m	1,55 m	1,60 m
Peso chiglia ridotta	2039 kg	2470 kg	3150 kg
Immersione con deriva mobile in polyester interamente retrattile in zavorra epossidica, doppio timone	1,10 - 2,25 m	-	-
Peso zavorra con deriva mobile	2313 kg	-	-
Categoria CE	A8* / B9	A9 / B10	A10 / B11
Progettista	M. Lombard	P. Briand	P. Briand
Serbatoio acqua (Serbatoio d'acqua realizzato con stampaggio rotazionale sotto la cuccetta di prua con alleggio di riempimento e valvola)	200 L	330 L	330 L
Serbatoio carburante rotostampato sotto la cuccetta di poppa con tappo d'aleggio e sfiato	130 L	200 L	200 L
Serbatoio acque nere rotostampato nel bagno con scarico per gravità e tappo d'aleggio in coperta	80 L	80 L	80 L
Frigorifero con accesso dall'alto	185 L	185 L	185 L
VELE			
Vele standard con taglio orizzontale in Poliestere "High Strength"	■ 35 m ²	■ 43,5 m ²	■ 49,5 m ²
Genoa standard 132% a taglio orizzontale in poliestere "Alta Resistenza"	■ 35 m ²	-	-
Genoa standard 106% a taglio orizzontale in poliestere "Alta Resistenza"	-	■ 32,5 m ²	■ 41,5 m ²
Lazy bag in tessuto Sunbrella® Taupe con lazy jack integrati	■	■	■
Genoa Performance 140% a taglio triradiale in laminato Mylar-Taffeta	-	□ 46,1 m ²	□ 54,7 m ²
Genoa Performance 132% a taglio triradiale in laminato Mylar-Taffeta	□ 35 m ²	-	-
Genoa Performance 106% a taglio triradiale in laminato Mylar-Taffeta	-	□ 32,5 m ²	□ 41,5 m ²
Fiocco autovirante a taglio triradiale in laminato Mylar-Taffeta	□ 23,3 m ²	□ 28,2 m ²	□ 35,3 m ²
Randa Performance a taglio triradiale in laminato Mylar-Taffeta	□ 35 m ²	□ 43,5 m ²	□ 49,5 m ²
Randa Performance avvolgibile a taglio orizzontale in poliestere	□ 27,2 m ²	□ 34,2 m ²	□ 39,3 m ²
Vela Code 0 a taglio triradiale in laminato Mylar-Aramide	□ 55,2 m ²	□ 70 m ²	□ 76,4 m ²
Spinnaker simmetrico dimensione ottimale per la barca (non disponibile in opzione)	99 m ²	118 m ²	144 m ²
Spinnaker asimmetrico dimensione ottimale per la barca (non disponibile in opzione)	90,4 m ²	109 m ²	133 m ²

* B8 nella versione deriva mobile + avvolgiranda

■ Di serie □ Optional - Non disponibile

	SO 389	SO 419	SO 449
M A N O V R E			
Verricelli genoa 2 x Harken 40.2 self-tailing	■	-	-
Verricelli genoa 2 x Harken 46.2 self-tailing	-	■	■
Verricelli genoa 2 x Harken 50.2 self-tailing	-	□	□
Verricelli tuga babordo Harken 35.2 self-tailing	■	-	-
Verricelli tuga babordo Harken 40.2 self-tailing	-	■	■
Verricello tuga di dritta Harken 35.2 con maniglia verricello supplementare	*	-	-
Verricello tuga di dritta Harken 40.2 con maniglia verricello supplementare	-	*	*
Verricelli del genovese elettrici "Rewind" 2 x 46,2 verricelli che ruotano nei due sensi per bordare o urtare le scotte	-	□	□
Verricello tuga elettrico 1 x Harken 40.2 12v self-tailing al posto dei verricelli di serie	□	PREFERENCE	PREFERENCE
Rotaie scotta genoa con carrelli del punto di scotta regolabili posizionati sul top	-	■	■
Rotaie scotta genoa con carrelli del punto di scotta Harken regolabili (situati sui passavanti)	■	□	□
Rotaia con carrello a sfere sulla tuga per fiocco autovirante	□	□	□
Maniglia winch Harken	■	■	■
Blocca davanti ad ogni postazione del timone per le scotte della randa e del genovese	■	■	■
Stopper Spinlock e bozzelli di rinvio	■	■	■
Trasto randa Harken, carrello con cuscinetti a sfera e regolazioni	▲	■	■
Attrezzatura di spi , stopper spi Spinlock	*	*	*
Manovre di spi asimmetrico drizza, 2 scotte, mura, pulegge Harken	□	□	□
Botolón con roldana integrata de acero inoxidable	PREMIERE	PREMIERE	PREMIERE
A L B E R O E M A N O V R E			
Albero classico in alluminio con 2 ordini di crocette, in coperta	■	■	■
Albero con avvolgiranda	□	□	□
Manovre fisse monotrefolo discontinuo acciaio inox 1 x 19	■	■	■
Manovre fisse cavo discontinuo acciaio inox Dyform®	▲	▲	▲
Doppio paterazzo	■	■	■
Paterazzo regolabile con regolatore meccanico	□	□	□
Genoa con doppia scanalatura, cima avvolgitrice al pozzetto	■	■	■
Manovre correnti amantiglio, drizza randa, drizza genoa, scotta randa, scotte genoa in poliester	■	■	■
Manovre correnti drizza randa, drizza genoa, scotta randa, scotte genoa in Dyneema®	▲	▲	▲
Vang rigido a gas con regolazione nel pozzetto	*	*	■
P O Z Z E T T O			
Rivestimento in legno massello di sedili, gradini e specchio di poppa	■	■	■
Copertura fondo pozzetto in legno massello	□	□	□
Passavanti in legno massello	□	□	□
Gavoni pozzetto 1 gavone laterale e 1 gavone sotto il sedile di sinistra	■	-	-
Gavoni pozzetto 2 gavoni laterali e 1 gavone molto capiente sotto il sedile del timoniere	-	■	■
Gavone per zattera di salvataggio	90 x 59 x 34 cm	90 x 55 x 34 cm	90 x 54 x 34 cm
Alloggiamento per la porta di discesa nel gavone del gommone	-	■	■
Stivaggio per la porta d'entrata nel gavone del pozzetto	■	-	-
Gavone a vista sotto i sedili della timoneria, spazio per tappi d'aleggio, altoparlanti del pozzetto e presa da banchina	-	■	■
Piattaforma da bagno basculante a tutto baglio con scaletta telescopica	□	■	■
Tavolo del pozzetto con lati pieghevoli, spazio porta oggetti centrale, porta bicchieri, passamano in acciaio inossidabile, punti luce, presa 12v	PREFERENCE	■	■
Tavolo pozzetto in legno massello	□	□	□
Gavone bombola gas per 2 bombole, valvola sotto il forno in cucina	■	■	■
Timoni a ruota x 2 con rivestimento in pelle, bussola su ogni stazione di governo, arco di protezione in acciaio inox	■	■	■
Timone a ruota in composite	□	□	□
Timone d'emergenza e tappo fondo pozzetto	■	■	■
Copritimoni in tessuto Sunbrella® Taupe con cerniere lampo	□	□	□
Copertura tavolo del pozzetto in tessuto Sunbrella Taupe (con o senza GPS)	□	□	□
Spazio dedicato agli strumenti elettronici sulle due stazioni di governo e spazio per plotter cartografico GPS sotto il tavolo del pozzetto	■	■	■
Comando motore leva di comando verticale e quadro motore montato nella stazione di governo di dritta	■	■	■
Docetta pozzetto con acqua calda, acqua fredda e miscelatore	PREFERENCE	PREMIERE	■
Cuscini del pozzetto in tessuto Sunbrella® Sling Taupe con clip in plastica	□	□	□
Bimini pozzetto in tessuto Sunbrella® Taupe con supporto in acciaio inox, pieghevole con fodera	□	□	□
Capote pozzetto in tessuto Sunbrella® Taupe	□	□	□
A T T R E Z Z A T U R A D I C O P E R T A			
Gavone ancora	■	■	■
Pulpito di prua aperto, in acciaio inox	■	■	■
Pulpito di poppa in acciaio inox con staffa per salvagente	■	■	■
Staffa motore fuoribordo a dritta, montato sul pulpito di poppa	□	□	□
Salpancore elettrico verticale Quick 1000W per cima tessile e catena da 10 mm, comando a distanza	□	PREMIERE	■
Verricello a doppio comando con contattacatena montato nel pozzetto	-	□	□
Ferramenta di prua in acciaio inossidabile, semplice	■	■	■
Piattaforma di prua con scaletta telescopica in acciaio inox	□	□	□
Kit ancoraggio ancora Delta 16 kg con 28 metri di catena da 10 mm e 40 metri di cima tessile da 18 mm	□	-	-
Kit ancoraggio ancora Delta 20 kg con 32 metri di catena da 10 mm e 45 metri di cima tessile da 18 mm	-	□	□
Battagliola doppia in acciaio inox, candelieri in acciaio inox	■	■	■
Sportelli di apertura nella battagliola	PREFERENCE	PREFERENCE	PREFERENCE
Falchetta con profili	■	■	■
Bottazzo	□	□	□
Galliche d'ormeggio 4 x galliche	■	■	■
Galliche d'ormeggio al baglio maestro 2 x galliche	PREMIERE	PREMIERE	PREMIERE
Kit d'ormeggio parabordi e cima tessile	□	□	□
Tientibene in legno sulla tuga	■	■	■

▲ Pack Performance * Pacchetto navigazione ■ Di serie □ Optional - Non disponibile

	SO 389	SO 419	SO 449
INFORMAZIONI TECNICHE			
COSTRUZIONE			
Coperta a iniezione Prisma Process®, gelcoat ISO	■	■	■
Scafo stratificato in vetroresina monolitica, gelcoat ISO, "barrier coat" di protezione anti osmosi	■	■	■
Struttura controstampo integrale con accesso ai madieri, stratificazione aggiuntiva dello scafo nei punti di attacco zavorra e sartie anti-osmosi	■	-	-
Struttura a controstampo interno con accesso madiere anti-tallonamento	-	■	■
ILLUMINAZIONE			
Luci di navigazione e ormeggio in LED	PREMIERE	PREMIERE	PREMIERE
Plafoniere incassate LED in ottone cromato in dinette, bagni e cabine	■	■	■
Lampade rivestite in cuoio nella cabina anteriore e nelle cabine posteriori	■	■	■
Lampade in cucina e spot nel bagno	■	■	■
Illuminazione indiretta sotto i mobili nel quadrato	-	PREFERENCE	PREFERENCE
Luce tavolo a carteggio su supporto flessibile e orientabile con guaina in cuoio	■	■	■
CIRCUITO ELETTRICO			
Alternatore 12V	125 A	125 A	125 A
Ripartitore di carica/isolatore	■	■	■
Capacità batteria motore 12V	80 Ah	110 Ah	110 Ah
Capacità batteria servizi 12V	80 Ah	230 Ah	230 Ah
2 x 80 Ah batterie supplementare per parco batterie uso domestico	PREMIERE	-	-
2 x 115 Ah batterie supplementare per parco batterie uso domestico	-	PREMIERE	PREMIERE
Interruttore per batteria motore, uno per batteria servizi e interruttore generale negativo	■	■	■
Presa banchina 220V con interruttore differenziale, presa 220V al tavolo a carteggio, cabine e cucina	PREMIERE	PREMIERE	■
Caricabatterie 40A, multifase	PREMIERE	-	-
Caricabatterie 60A, multifase	-	PREMIERE	PREMIERE
Inverter 2000 W 12v/220v	-	-	□
Quadro elettrico 12V con interruttore 12V, interruttori 220V, amperometro 12V	■	■	■
Pannelli solari 2 x 45W sulla tuga con relé di carica	□	□	□
Una presa 12V in ogni cabina e al tavolo a carteggio	■	■	■
Forno microonde acciaio inox 220V	□	□	□
SISTEMA IDRAULICO			
Sistema acqua calda e fredda in pressione con tubi di plastica semirigidi	■	■	■
Pompa per "uso continuativo" dell'acqua e serbatoio d'accumulo	■	■	■
Boiler collegato allo scambiatore di calore del motore e al circuito elettrico 220V	25 L	40 L	40 L
Rubinetteria cromata con doccetta nei bagni	■	■	■
Pompa sentina manuale nel pozzetto e pompa sentina elettrica con relé	■	■	■
Serbatoio acqua supplementare 130L sotto la cuccetta di poppa a dritta	□	-	-
Serbatoio acqua supplementare 200L sotto la cuccetta di poppa a dritta	-	□	□
Contatore consumo acqua numerico	■	■	■
Docce con pompa elettrica individuale con filtri e interruttore on-off	■	■	■
WC marino, di grosse dimensioni, con pompa manuale	■	■	■
WC elettrico Quiet-Flush in sostituzione del WC standard, comando individuale per ogni WC	□	□	□
Serbatoio acque nere da 80 litri con scarico per gravità e tappo d'aleggio per bagno di prua (bagno di poppa a sinistra dotato di serbatoio da 80 litri di serie)	-	□	□
MOTORIZZAZIONE			
Yanmar 3YM30 29 CV , 21 kw, Sail Drive	■	-	-
Yanmar 3JH5-CE 40 CV , 29.4 kw, Sail Drive	-	■	-
Yanmar 4JH5-CE 54 CV , 39.6 kw, Sail Drive	-	-	■
Vano motore completamente insonorizzato con accesso motore dietro la discesa sottocoperta e dalla cabina di poppa	■	■	■
Filtro separatore	■	■	■
Marmitta incorporata, tubo di scappamento in acciaio inox a poppa, ventilazione forzata	■	■	■
Elica tripale fissa	■	■	■
Elica a pale abbattibili, Flex-o-Fold	▲	▲	▲
Elica di prua con 2 batterie supplementari, nel tunnel	□	-	-
Elica di prua con 2 batterie supplementari stampato nello scafo	-	□	□
Timone in poliestere	■	■	■
COMFORT			
Obliò a scafo fissi	4	8	8
Obliò apribili nel pozzetto e sulla tuga	2	2	1 + □
Obliò laterali fissi	6	6	6
Obliò sulla tuga apribili	2	2	2
Boccaporti apribili verso prua	4	6	7
Tende oscuranti zanzariere per boccaporti	PREMIERE	PREMIERE	PREMIERE
Stazione audio FUSION RA205 con bluetooth	PREFERENCE	PREFERENCE	PREMIERE
BOSE® 2.1 altoparlanti ACCOUSTIMASS 3 nel quadrato	-	-	PREMIERE
Altoparlanti nel quadrato	PREFERENCE	PREFERENCE	-
Altoparlanti stagni nel pozzetto	PREFERENCE	PREFERENCE	PREMIERE
TV LED 23" montata sulla paratia dell'albero con lettore DVD	-	□	□
Antenna TV con amplificatore	-	□	□
Aria condizionata 220V 16000 BTU montata sotto il divanetto del quadrato, bocchete d'aerazione nel quadrato e nelle cabine	□	-	-
Aria condizionata 220V 24000 BTU montata sotto il divanetto nella dinette e nel gavone di poppa, bocchete d'aerazione nel quadrato e nelle cabine di prua e di poppa, quadro comandi e termostato	-	□	-
Aria condizionata reversibile 220v 32000 BTU montata sotto il divanetto nel quadrato, nel gavone di poppa e nella cabina a prua, bocchette aria nel quadrato, bagni e cabina di prua, cabina(e) di poppa, quadro comandi e termostato	-	-	□
Riscaldamento ad aria forzata a gasolio, 1 unità Webasto® da 5500 BTU montata nel gavone di poppa con bocchettoni nelle cabine, nella dinette e nei bagni	□	□	□
Riscaldamento ad aria forzata, una caldaia Webasto® da 5500 BTU e una da 2000BTU montata nel gavone di poppa con bocchette aria nelle cabine, quadrato e bagni (unicamente per la versione 4 cabine)	-	-	□

▲ Pack Performance * Pacchetto navigazione ■ Di serie □ Optional - Non disponibile

	SO 389		SO 419			SO 449			
	2C1/B	3C1/B	2C1/B	3C1/B	3C2/B	2C2/B	2C2/B	3C2/B	4C2/B
I N T E R N I									
LEGNO									
Rivestimento in Fine Teak® laminato e modanature in legno massello, vernice anti-UV	■	■	■	■	■	■	■	■	■
Pagliolo stratificato Quercia chiara	■	■	■	■	■	■	■	■	■
Pagliolo stratificato Quercia scura	-	-	□	□	□	□	□	□	□
Pagliolo stratificato Teck, con striature longitudinali chiare	-	-	□	□	□	□	□	□	□
CABINA DI PRUA									
Cabina di prua con letto matrimoniale	■	■	■	■	■	■	■	■	-
Letto matrimoniale con materasso in schiuma ad alta densità	2,07 x 1,85 m	2,07 x 1,85 m	2,10 x 2,00 m	2,10 x 2,00 m	2,10 x 2,00 m	2,10 x 2,00 m	2,14 x 2,00 m	2,14 x 2,00 m	-
Armadio con scaffali e appendiabiti	2	2	2	2	1	1	1	1	-
Rivestimento interno scafo in capitonné chiaro, stipetti lungo lo scafo e sedile	■	■	■	■	■	■	■	■	-
Scrittoio/tavolino da toilette con mensola in pvc imitazione cuoio, vano porta oggetti, lampada e poltrona	-	-	□	□	-	-	■	■	-
Bagno armatore con lavandino, gancio appendiabiti, specchio, porta asciugamano, portarotolo per carta igienica, cestino, pensile sopra al lavandino, e pompa di svuotamento elettrica	-	-	-	-	■	■	■	■	-
Separatore plexiglas per doccia	-	-	-	-	-	-	PREMIERE	PREMIERE	-
Due cabine a prua con una cabina a punta e una cabina con 2 letti sovrapposti	-	-	-	-	-	-	-	-	■
Letto matrimoniale con materasso ad alta densità	-	-	-	-	-	-	-	-	2,14 x 2,00 m
2 letti sovrapposti	-	-	-	-	-	-	-	-	2,11 x 0,70 m
Armadio con ripiani e appendiabiti	-	-	-	-	-	-	-	-	■
Pannelli laterali chiari, stipetti lungo lo scafo e a prua	-	-	-	-	-	-	-	-	■
Bagno a prua con lavabo, attaccapanni, specchio, porta asciugamani, porta rotolo, pattumiera, stipetti sotto il lavabo e pompa doccia elettrica	-	-	-	-	-	-	-	-	■
Separatore plexiglas per doccia	-	-	-	-	-	-	-	-	PREMIERE
CABINA DI POPPA									
Cabina di poppa armatoriale con letto matrimoniale	■	-	■	-	-	■	■	-	-
Letto matrimoniale con materasso in schiuma ad alta densità	2,02 m x 1,94 m	-	2,00 m x 1,78 m	-	-	2,00 m x 1,78 m	2,00 m x 1,58 m	-	-
Armadio con scaffali ed appendiabiti	■	-	■	-	-	■	■	-	-
Fasciame dello scafo in capitonné chiaro, stipetti lungo lo scafo	■	-	■	-	-	■	■	-	-
Bagno armatore con ripiano e lavandino, gancio appendiabiti, specchio, porta asciugamano, portarotolo per carta igienica, cestino, pensile sopra il lavandino, e pompa di svuotamento elettrica	■	-	■	-	-	■	■	■	-
Separatore plexi pour d- Divisorio doccia in plexiglas	PREMIERE	-	PREMIERE	-	-	PREMIERE	PREMIERE	-	-
Barra portabiti in acciaio inox	-	■	■	■	■	■	■	-	-
Stiva a poppa a sinistra con doppio accesso (dal pozzetto ed attraverso il bagno), con 2 cestelli e luce	■	-	■	-	-	■	■	-	-
Due cabine di poppa	-	■	-	■	■	-	-	■	■
Letti matrimoniali con materassi in schiuma ad alta densità	-	2,02 m x 1,58 m	-	2,00 m x 1,57 m	2,00 m x 1,57 m	-	-	2,00 m x 1,60 m	2,00 m x 1,60 m
Armadio capiente con scaffali e appendiabiti in ogni cabina	-	■	-	■	■	-	-	■	■
Rivestimento interno scafo in capitonné chiaro, stipetti lungo lo scafo	-	■	-	■	■	-	-	■	■
Sala da bagno con vasca in acciaio inossidabile, doccia, attaccapanni, specchio, porta asciugamani, portarotolo, vano oggetti sopra il lavabo, pompa della doccia elettrica	-	■	-	■	■	-	-	■	■
Barra portabiti in acciaio inox	-	■	■	■	■	■	■	-	-
Separatore plexiglas per doccia	-	PREMIERE	-	PREMIERE	PREMIERE	-	-	PREMIERE	PREMIERE
TAVOLO DA CARTEGGIO									
Tavolo da carteggio con quadro elettrico generale	■	■	■	■	■	■	■	■	■
Tavolo da carteggio con superficie in PVC capitonné tipo cuoio	-	-	■	■	■	■	■	■	■
Guardaroba per cerate	■	-	-	-	-	-	-	-	-
QUADRATO									
Quadrato a U situato a dritta, cuscini e ripostigli sotto i sedili	■	■	■	■	■	■	■	■	■
Tavolo della dinette con bordo e piedi amovibili	■	■	■	■	■	■	■	■	■
Tavolo del quadrato Luxe con prolunga pieghevole e bar	□	□	-	-	-	-	-	-	-
Tavolo del quadrato luxe, pieghevole, con mobile bar e binari che consentono la trasformazione in cuccetta	□	□	□	□	□	□	□	□	□
Quadrato convertibile in cuccetta	□	□	□	□	□	□	□	□	□
Stipetti sistemati nella parte superiore della dinette	■	■	■	■	■	■	■	■	■
Divanetto situato a sinistra con cuscini e stipetti in alto	■	■	■	■	■	■	■	■	■
Discesa sottocoperta con tambuccio in plexiglas e gradini in legno	■	■	■	■	■	■	■	■	■
Porta in plexiglas con stipetti	■	■	■	■	■	■	■	■	■
CUCINA									
Cucina con doppio lavandino, rubinetto con miscelatore cromato, Piano di lavoro in resina sintetica, stipetti e cassetti	■	■	■	■	■	■	■	■	■
Cucina a L situata a dritta, vetro di separazione cucina/dinette	■	■	■	■	■	■	■	■	■
Porta documenti nella parte finale del mobile cucina ad L	■	■	■	■	■	■	■	■	■
Cucina a gas e forno basculante con 2 fuochi e barra in acciaio inox di protezione	■	■	■	■	■	■	■	■	■
Cucina a gas tipo lusso a 2 fuochi, nera, pomelli in legno, forno e grill in acciaio inox	PREMIERE	PREMIERE	PREMIERE	PREMIERE	PREMIERE	PREMIERE	PREMIERE	PREMIERE	PREMIERE
Ghiacciaia, accesso dall'alto, contenitori, frigorifero 12V sotto la ghiacciaia	■	■	■	■	■	■	■	■	■
Sportello frigorifero verticale	PREFERENCE	PREFERENCE	PREFERENCE	PREFERENCE	PREFERENCE	PREFERENCE	PREFERENCE	PREFERENCE	PREFERENCE
P U N T A L E									
Cabina prua	1,80 / 1,84 m		1,84 m			1,88 m			
Cabina(e) poppa	1,90 m		1,95 m			1,97 m			
Discesa sottocoperta	1,93 m		1,94 m			1,97 m			
Dinette	1,81 / 1,92 m		1,92 m			1,96 m			
Cucina	1,88 m		1,91 m			1,95 m			

■ Di serie □ Optional - Non disponibile C = Cabina B = Bagno



JEANNEAU

SPBI JEANNEAU - 32 Avenue des Sables - CS 30529 - 85505 LES HERBIERS CEDEX - FRANCE - TEL +33 (0)2 51 64 20 20 - FAX +33 (0)2 51 67 37 65

INTERNET : <http://www.jeanneau.com>

